



Bicó kerékpártartó ▶

B 0155

Bicó 4-10 kerékpártartó ▼

B 0164



rögzítés

- dübelezéssel



jellemzők

- egyszerű, hajlított acélső tartószerkezet, tűzhorganyzás után porfestve
- elemenként tűzhorganyzott illetve tűzhorganyzás után porfestett acélkeretre tetszőleges darabszámban elhelyezett egységben rendelhető
- súly: 3 kg/db

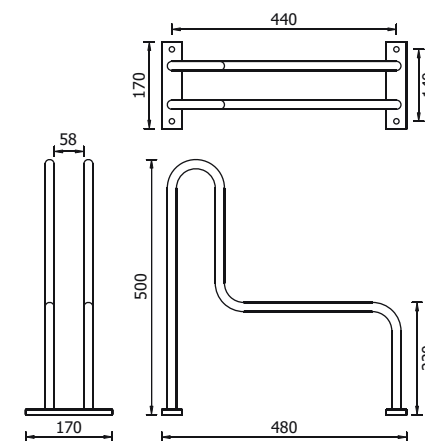



◀ Ceglédi kerékpártartó

B 0255 ▼

jellemzők

- egyszerű, hajlított acélcső tartószerkezet, tűzihorganyzott vagy tűzihorganyzás után porfestve
- elemenként rendelhető
- súly: 3 kg/db



rögzítés

- betonozással

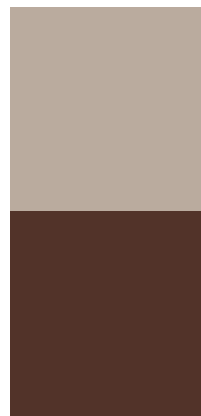
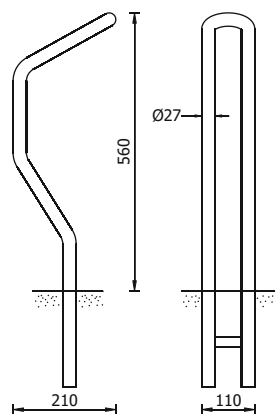

▶ Erős kerékpártartó

B 0355 ▼



jellemzők

- masszív acél tartószerkezet, tűzihorganyzás után porfestve
- elemenként rendelhető
- súly: 18 kg/db



rögzítés

- betonozással

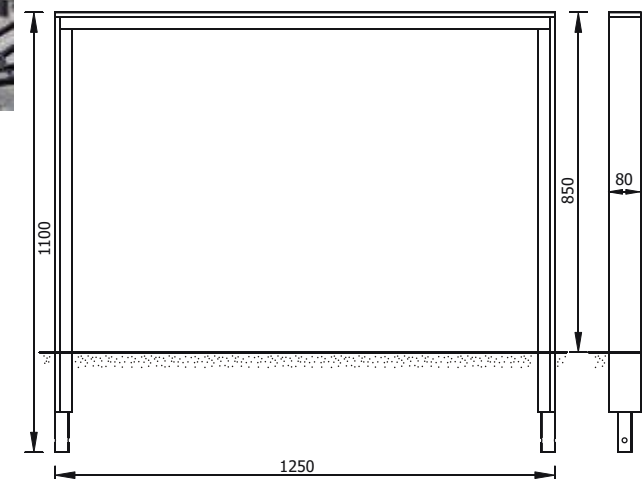



◀ Barcsi kerékpártartó

B 0462 ▼

jellemzők

- alapozás után két rétegben színre festett öntöttvas oszlopok, tűzhorganyzott illetve porfestett kerékpártartó cső váz, inox kötőelemekkel
- négy, hat illetve nyolc kerékpár tárolására alkalmas termék
- súly: 70 kg



rögzítés

- töcsavarok bebetonozásával

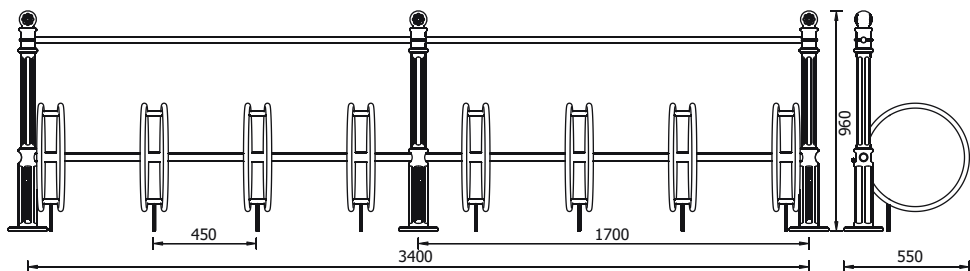

▶ Karolyi kerékpártartó

B 0556 ▼



jellemzők

- alapozás után két rétegben színre festett díszes öntöttvas biciklitartó, tűzhorganyzás után porfestett acélkeret felcsavarozva, inox kötőelemekkel
- tetszőleges számban és mindkét oldalra is forgatható felfogatású
- súly: 10 kg/db



rögzítés

- dübelezéssel

